

M101430

FLAGELLEUSE NETTOYAGE 2RV

Description:

Machine conçue pour éliminer les poils résiduels et nettoyer la peau des animaux après l'épilation et avant l'entrée dans le four de flambage.

Cette unité est construite en tôles d'acier inoxydable de 6 mm d'épaisseur formant deux corps soudés symétriquement, offrant une grande rigidité.

- Moteurs dont les arbres atteignent progressivement toute la surface de la carcasse pour une finition optimale.
- Transmission moteur-arbre par accouplement flexible augmentant la durée de vie du moteur.
- Le poids de l'arbre est supporté en partie basse par un support à roulements à rouleaux coniques.
- Les arbres sont équipés de 12 jeux de disques en acier inoxydable, chacun supportant 16 fléaux fixés par 4 boulons de carrosserie en acier inoxydable. Sa conception prévient l'usure du métal des arbres et facilite le remplacement des fléaux.
- La structure facilite l'évacuation de l'eau et des débris vers le bac de récupération inférieur intégré à la ligne de traitement.
- Les deux corps principaux sont reliés par quatre portiques UPN galvanisés à chaud, facilitant ainsi l'intégration au convoyeur aérien ou au rail de carcasses.
- Une barre en acier inoxydable à mi-hauteur est incluse pour éviter que les carcasses ne s'emmêlent dans les arbres.
- Sur demande, des protections anti-éclaboussures d'entrée et de sortie peuvent être installées pour éviter les projections d'eau à l'extérieur de la machine.

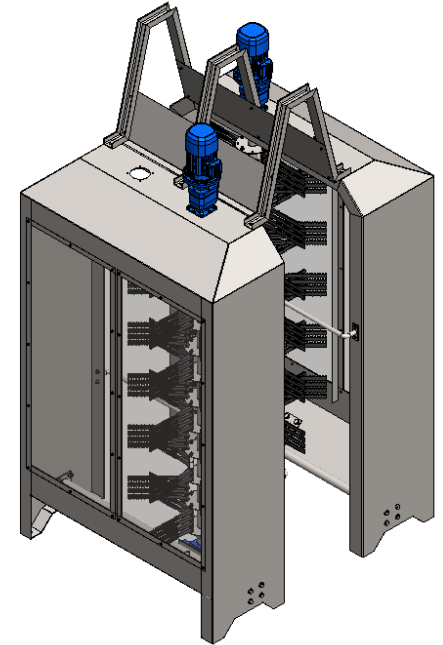

Mecanova intègre un fouet en caoutchouc, améliorant considérablement la qualité de finition des carcasses.

L'équipement est équipé d'un double système de diffusion d'eau avec buses de pulvérisation à faible consommation, installées sur les deux corps de la machine : deux lignes de pulvérisation en haut et deux à mi-hauteur pour un nettoyage complet des carcasses.

Une électrovanne optionnelle peut être ajoutée pour contrôler le débit d'eau, garantissant ainsi une pulvérisation uniquement lorsque le convoyeur aérien est en fonctionnement.

Il est recommandé de raccorder l'alimentation en eau au système de refroidissement du rail de flambage. Cela permet de réutiliser l'eau de refroidissement et, si le débit est suffisant, l'eau chaude contribue à maintenir la température de la carcasse et à éliminer les poils restants.

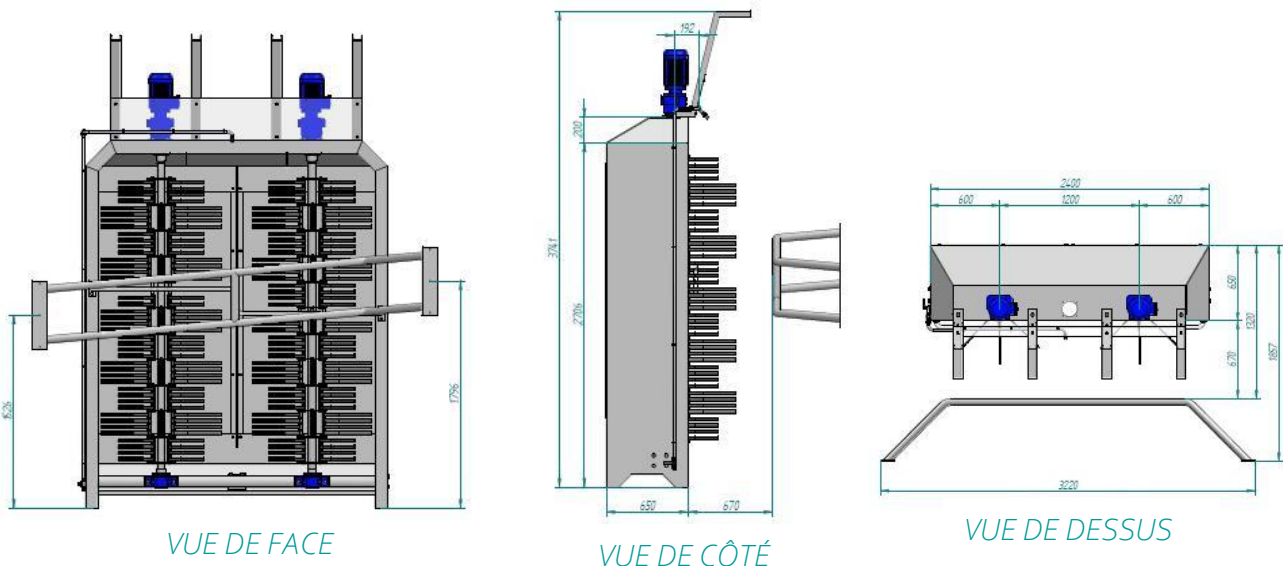

Données techniques:

- Structure en acier inoxydable AISI 304 et panneaux latéraux amovibles en tôle d'acier inoxydable
- Nombre d'arbres verticaux de fléaux en caoutchouc : 2
- Longueur de chaque arbre : 2 300 mm
- Doubles fléaux en caoutchouc renforcés par des bagues en bronze sur chaque fléau
- Nombre de fléaux par arbre : 168
- Deux motoréducteurs de 3 kW chacun
- Vitesse de rotation : 213 tr/min
- Dimensions typiques : 2 400 x 1 300 mm – Hauteur : 3 740 mm
- Panneau de commande et de commande électrique non inclus
- Système de douche avec buses de pulvérisation
- Consommation d'eau : 733,2 litres/heure

VIDÉO DE DEMONSTRATION

Documentation

La documentation suivante sera livrée avec la machine:

- Certificat de garantie CE
- Manuel d'utilisation et d'entretien
- Liste des pièces de rechange recommandées
- Plans de pièces de machines référencés pour le service maintenance
- Schémas électriques et/ou pneumatiques

