

M102003-M102004

BOX RITUELLE ROTATIVE POUR BOVINE

Description:

Le box rotative est une machine conçue pour l'abattage rituel des bovins. Cette boîte est recommandée pour l'abattage d'animaux pesant entre 400 et 600 kg sur pied. La production est nominale et estimée, en fonction de la configuration de la goulotte d'entrée, de la combinaison correcte de lumière à l'intérieur et à l'extérieur du le box, du nettoyage du sang pendant l'abattage et des compétences de manipulation de l'opérateur.

Tous ces facteurs déterminent la production effective. Mecanova garantit un temps de cycle de la machine de 85 secondes ; la production effective dépendra des facteurs mentionnés ci-dessus.

Il s'agit d'un modèle individuel, c'est-à-dire qu'il fonctionne sur un seul animal à la fois. Le box dispose de plusieurs systèmes pour pousser, retenir et sécuriser l'animal, et le processus suivant est effectué:

1. Une fois l'animal à l'intérieur, il est contraint de passer la tête par l'avant grâce à la porte arrière à pousser.
2. Dans un deuxième mouvement, l'espace est réduit latéralement, en maintenant la partie supérieure au niveau des épaules.
3. La porte guillotine avant se ferme, maintenant la tête en place.
4. L'écran affiche le cou pour la découpe.
5. Le box pivote à 180° à la convenance de l'opérateur pour la découpe.
6. Une fois que l'opérateur ou le vétérinaire estime que le saignement est suffisant, l'animal est libéré et la porte de sortie est ouverte.



Le mouvement rotatif du box est électrique, alimenté par un motoréducteur. Les mouvements de serrage internes sont effectués par des actionneurs hydrauliques.

L'équipement comprend un groupe hydraulique avec réservoir d'huile. La charge d'huile initiale et l'installation hydraulique entre le groupe hydraulique et le box ne sont pas comprises dans le prix de base.

La machine est commandée à l'aide d'un panneau de commande portable de 24 V, ce qui permet à l'opérateur de la commander depuis l'endroit le plus pratique, sans que l'animal ne le voie ou, s'il le voit, sans l'effrayer. Normalement, l'emplacement idéal se trouve à quelques mètres devant le box (tuyau de raccordement de 6 m inclus).



Dimensions:

- Longueur 2800 mm (intérieur 2500 mm)
- Largeur diam. 2000 mm (intérieur 800 mm)
- Hauteur de la caisse 2500 mm,
- Porte d'entrée : 4000 mm.
- Poids 2800 kg.

Donnes techniques:

- Cage d'abattage pour rites halal et/ou casher avec deux options de fabrication : fer S275 JR galvanisé à chaud ou acier inoxydable AISI-304. Tous les profilés tubulaires sont structurés et les tôles ont une épaisseur supérieure à 8 mm et 10 mm.
- Équipée de :
 - Porte d'entrée à guillotine à commande pneumatique.
 - Caisse rotative avec porte arrière à poussoir.
 - Porte latérale à poussoir et à serrage.
 - Porte de sortie latérale.
 - Porte avant à guillotine pour le blocage de la tête.
- Bavette avec une conception qui permet la découpe halal ou casher.
- Vérins hydrauliques reliés par des tuyaux rigides en acier inoxydable.
- Moteur électrique à engrenages de 3 kW avec frein / couple de freinage de 40 kW.
- Groupe hydraulique de 4 CV.
- Panneau de protection et de commande électrique avec PLC et convertisseurs de fréquence.
- Commande 24 V avec câble de 8 m vers le panneau.

VIDEO DE DEMONSTRATION 1

VIDEO DE DEMONSTRATION 2

VIDEO DE DEMONSTRATION 3

Options:

- Sortie des animaux
 - Position tournée (production de 50 bovins/heure). Cela présente l'avantage de permettre une meilleure sortie pour les animaux à longues cornes.
 - Position d'entrée (production de 40 bovins/heure). Peut être utilisé en mode traditionnel sans rite ou avec rite, mais sans rotation, avec une production pouvant atteindre 85 animaux par heure.
 - Option de serrage hydraulique ou pneumatique.
 - Double porte à pousser pour travailler avec des animaux de petite et grande taille.

Exigences:

- Il faut construire des bancs simples pour positionner la boîte.
- Nous recommandons d'acheter notre table/berceau d'accueil.
- Nous recommandons de construire une trémie de collecte de sang sous le niveau du sol, devant la boîte et la table recouverte par Tramex pour le passage de l'opérateur.
- Les plans des bancs et de la trémie sont fournis par Mecanova.



Documentation

La documentation suivante sera livrée avec la machine:

- Certificat de garantie CE
- Manuel d'utilisation et d'entretien
- Liste des pièces de rechange recommandées
- Plans de pièces de machines référencés pour le service maintenance
- Schémas électriques et/ou hydrauliques

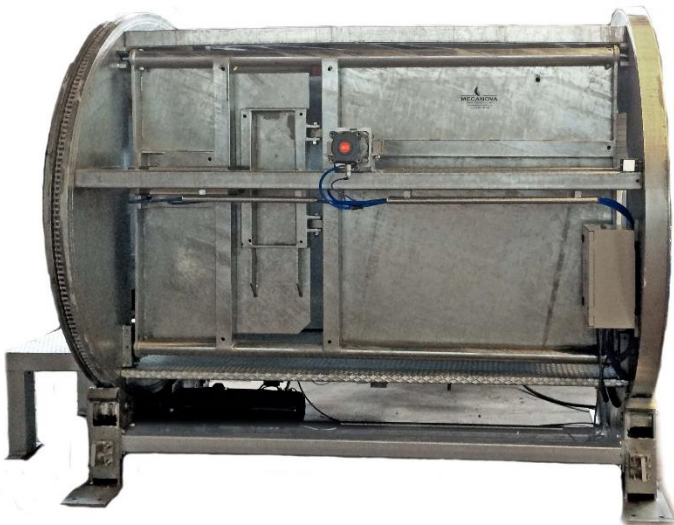

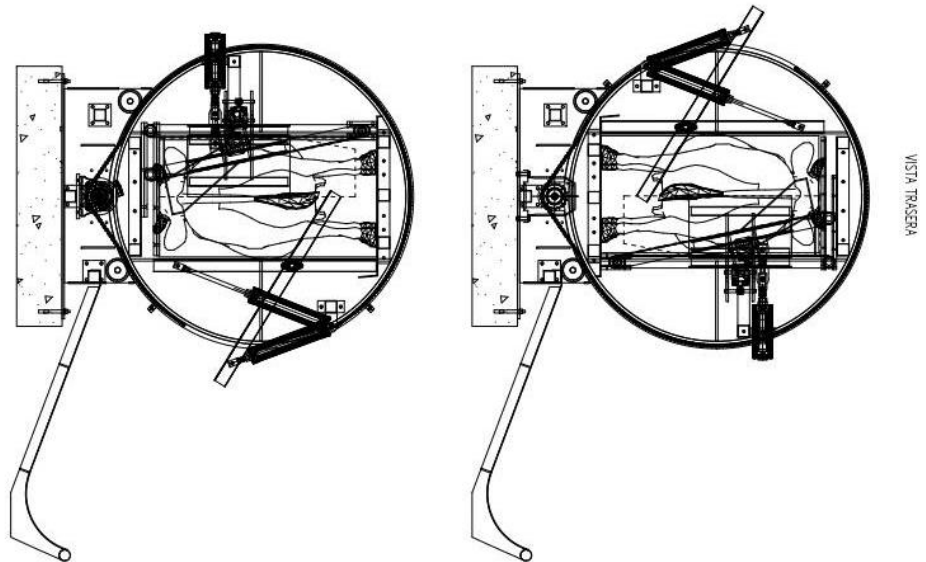
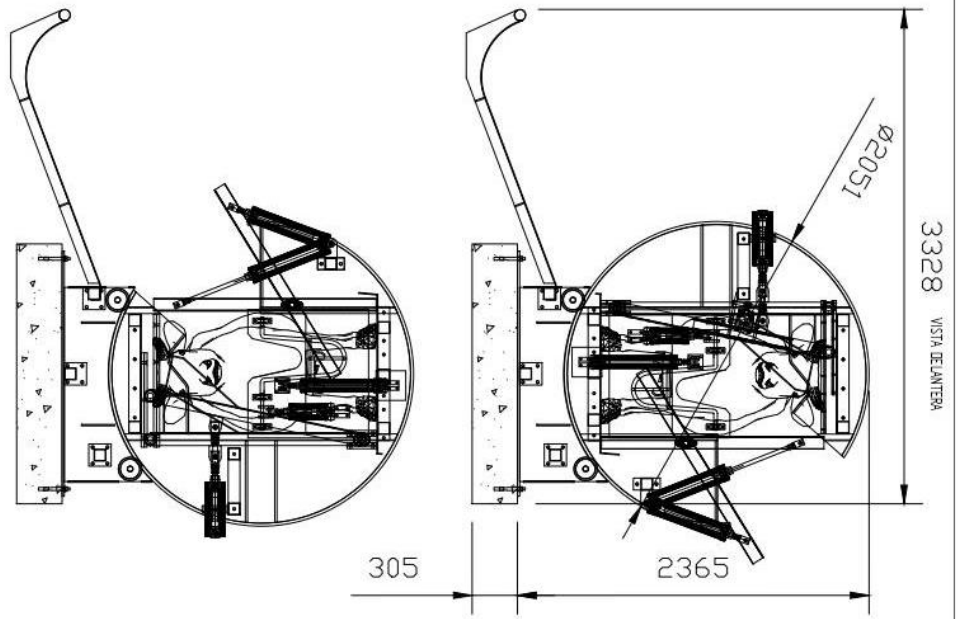



				MODIFICACION _____ _____ _____	
Estado: - Diseñado - Verificado - Emitido	Proyecto: - Cliente - Modificación - Ref. Proyecto	Descripción: BOX RITUAL BOVINO SALUDA DERECHA	Organismos: _____ _____ _____	Fecha: _____ _____ _____	Autor: - Firmado Digital - Date de Emisión
Número: M202010000100			Versión: 0.0		

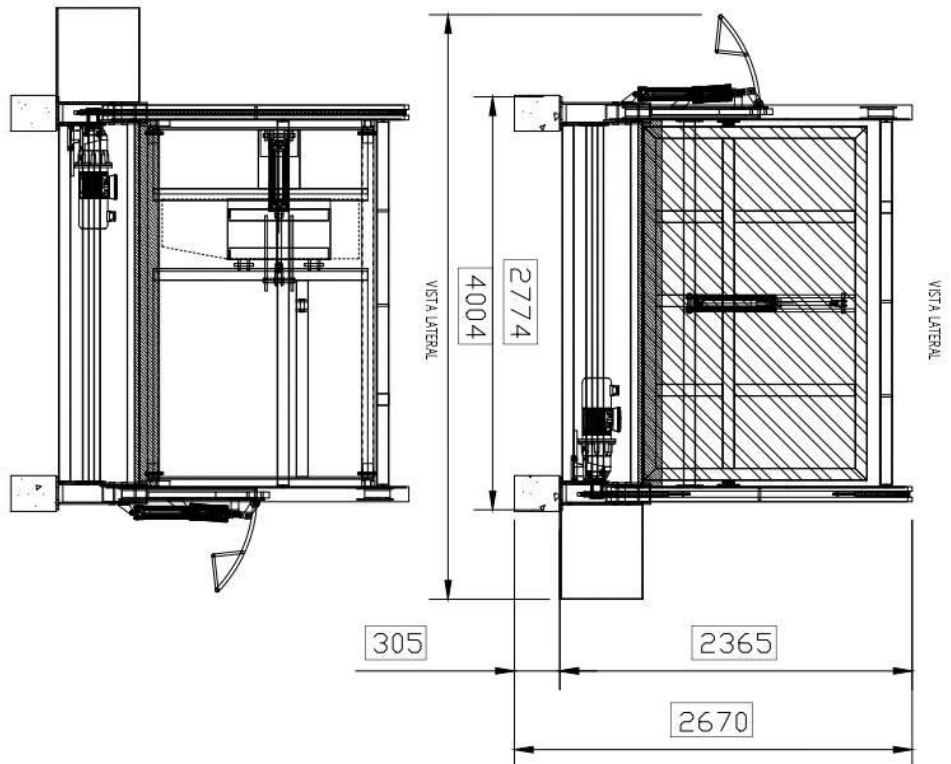
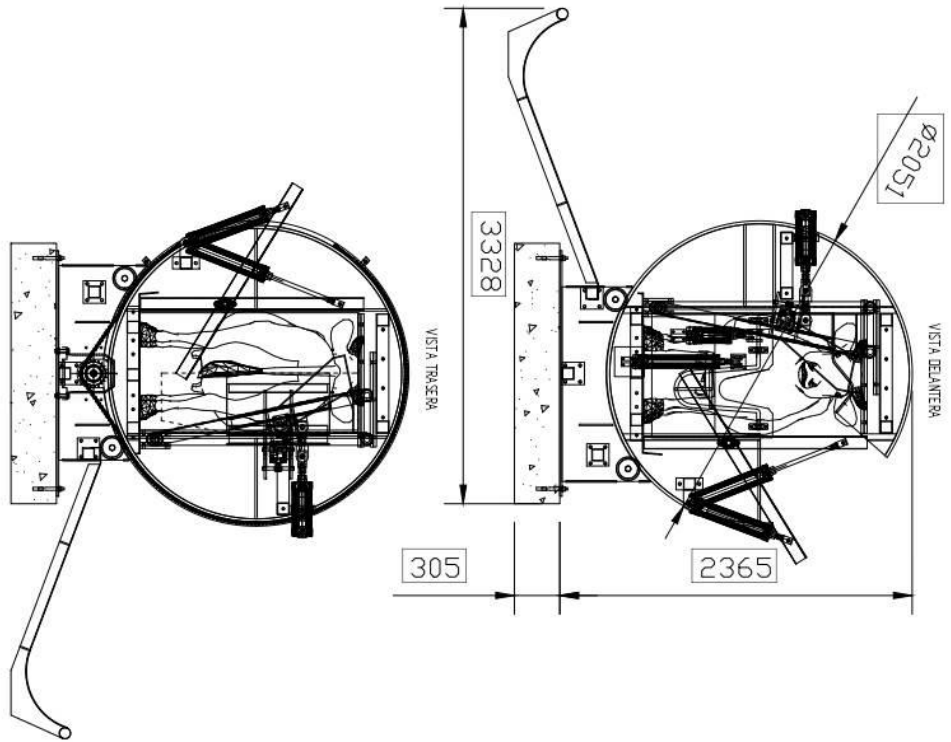



INDICACIONES		DESCRIPCION		ORGANIZACIONES		SECCION	
				DESCRIPCION BOX RITUAL BOVINNO SALIDA DERECHA		Material: _____ Ancho: _____ Alto: _____ Profundidad: _____	
Escala: _____ Tipo: _____ Verano: _____ Invierno: _____		PROYECTO: _____ CLIENTE: _____ UBICACION: _____ REF. PROYECTO: _____		Numero: _____ Modelo: _____ Material: _____ Año: _____		Referencia: _____ H0200100002210	

